

## Thematik

Die JCIS News ist die offizielle Verbandszeitschrift der Junior Chamber International Switzerland. Die Abonnenten sind hauptsächlich Jungunternehmer und Kaderleute der Wirtschaft bis 40 Jahre. Die thematischen Schwerpunkte sind wirtschaftliche, soziale und ethnische Entwicklungen und deren Auswirkungen im nationalen wie internationalen Bereich. Schwerpunkte in der Themenwahl werden

jährlich neu festgesetzt, abwechselnd mit Firmenporträts und Berichten aus den Regionen. Das Verbandsorgan ist in die Landessprachen Deutsch und Französisch gegliedert und dient überwiegend der Kommunikation nach innen. Die JCIS News dient weiter zur Information für Interessenten, Gönner, Partner, Sponsoren und Senatoren.

## Themen

### Ausgabe 1

- Regions
- FGV (Vorschau)
- NAKO
- EUKO
- Schneespiele (Rückblick)
- NK in den LOMs
- Foundation
- Sponsoring

### Ausgabe 2

- Regions
- FGV (Rückblick)
- International
- Francoformation
- EUKO
- Senate
- Foundation / Sponsoring
- NAKO
- EDC
- NOM 2 NOM
- Awards

### Ausgabe 3

- Regions
- NAKO
- WEKO
- Senate
- JCI President
- JCI Switzerland Training
- Netzwerk Arbeit
- JCI Training

### Ausgabe 4

- Regions
- GV (Rückblick)
- Senate
- Foundation / Sponsoring
- NAKO (Rückblick)

## Erscheinungsdaten

Nr. Erscheinungsdatum	Redaktionschluss	Insertionschluss
1 Anfangs März vor der FGV	12. Februar	19. Februar
2 Mitte Mai vor dem EUKO	30. April	7. Mai
3 Anfangs September vor dem NAKO	13. August	20. August
4 Anfangs Dezember	12. November	19. November

## Technische Angaben

Auflage	3600 Exemplare (WEMF-beglaubigt)
Druckauflage	3600 Exemplare
Abo-Verteilung	3400 Exemplare (deutsch / französisch)
Format	A4
Satzspiegel	Breite 183,5 mm x Höhe 252 mm
Druckverfahren	Offset
Raster	70er

## Redaktionelle Beiträge

Textbeiträge können auf [www.jci.ch](http://www.jci.ch), unter der Rubrik JCIS News, erfasst werden.

Im Assistenten zum Publizieren von Artikeln werden Sie gebeten, die Grösse Ihres Artikels zu bestimmen. Im zweiten Schritt geben Sie Autor, LOM, E-Mail, Titel und

Text ein. Mittels Durchsuchen können Sie die entsprechenden Bilder uploaden. Danach werden Sie gebeten, Ihre eingegebenen Daten zu bestätigen.

Für Fragen stehen wir Ihnen gerne zur Verfügung: [print@jci.ch](mailto:print@jci.ch)

**Adresse Redaktion**  
 JCI Switzerland  
 c/o Unirevisa Beratungs- und Verwaltungs AG  
 EVP Communication  
 Spielhof 14a  
 8750 Glarus

Telefon 055 640 72 52  
[print@jci.ch](mailto:print@jci.ch)

# Übersicht Inserate-Preise

## 1/8-Seite

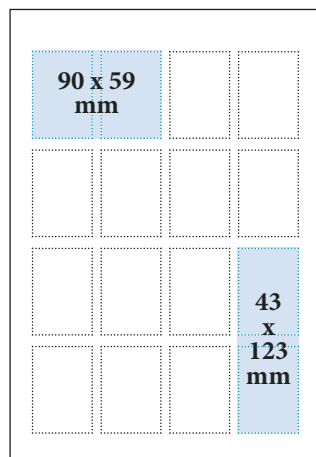

## 1/4-Seite

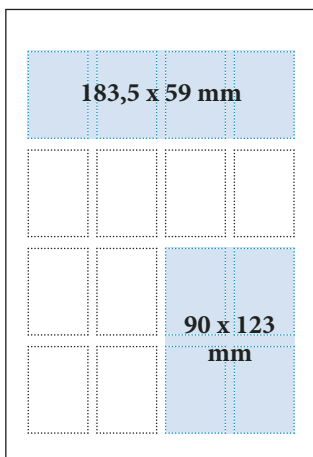

## 1/2-Seite

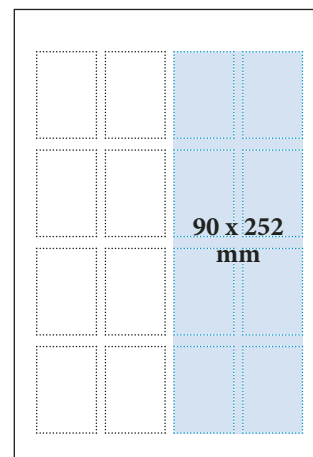
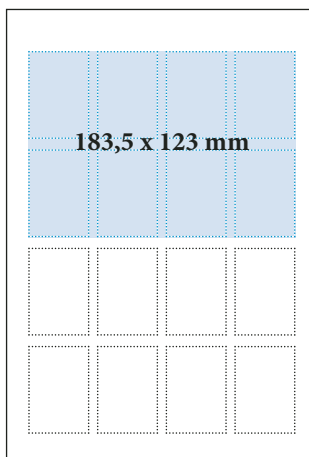

Grösse	1-farbig, schwarz	2-farbig, schwarz / P. 2925	4-farbig, CMYK (Eurosкала)
1/8-Seite	<input type="checkbox"/> CHF 275	<input type="checkbox"/> CHF 625	<input type="checkbox"/> CHF 1150
1/4-Seite	<input type="checkbox"/> CHF 550	<input type="checkbox"/> CHF 850	<input type="checkbox"/> CHF 1600
1/2-Seite	<input type="checkbox"/> CHF 850	<input type="checkbox"/> CHF 1250	<input type="checkbox"/> CHF 1900
1 Seite	<input type="checkbox"/> CHF 1300	<input type="checkbox"/> CHF 1650	<input type="checkbox"/> CHF 2400

Für Ausgabe Nr.

Bitte Art des Inserates ankreuzen und die Ausgabennummer vermerken.

In obigen Preisen ist die Textübernahme aus einer Datei, Konvertierung und Formatierung in Grundschrift mit Auszeichnung inbegriffen. Zusätzliche Gestaltungs- und Logobearbeitungen werden in Rechnung gestellt.

## Ausblickende Beiträge mit werbendem Charakter

CHF 1600 pro Seite

## Beilagen

Flyer, Falzblätter usw. CHF 2000 exkl. Porto

Weitere Möglichkeiten wie Umhefter, Beihefter, Aufkleber usw. auf Anfrage.

## Übernahme digitaler Inseratedaten

### Verarbeitungsprogramme

Acrobat 7 (PDF-X3)  
 QuarkXPress 7  
 InDesign 5 (CS3)  
 Illustrator 13 (CS3)  
 Freehand 10  
 Photoshop 10 (CS3)

### Datenübermittlung E-Mail

print@jci.ch

### Datenübermittlung FTP

FTP-Zugangskordinaten auf Anfrage bei der LANDOLT AG:  
 info@landolt-ag.ch

Falls es sich bei den gelieferten Daten um kein PDF handelt, bitte immer eine Papierkopie per Post oder Fax zur Kontrolle senden. Für fehlerhafte Anzeigen infolge nur telefonischer oder digitaler Übermittlung wird jegliche Haftung abgelehnt.

## Auftraggeber

Firma:

Vorname:

Name:

Adresse:

Datum:

Unterschrift:



LANDOLT AG, Grafischer Betrieb  
 Diessenhoferstr. 20, 8245 Feuerthalen  
 Tel. 052 659 69 10, Fax 052 659 36 11  
 info@landolt-ag.ch, www.landolt-ag.ch